

RAUPENBAGGER
HX380AL
HX380ANL



HYUNDAI-CE.EU

BEREIT, IHRE WELT ZU VERÄNDERN

Der Raupenbagger HX380AL ist Teil der neuen A-Serie von Hyundai:

Eine neue Generation von Baumaschinen gemäß den Anforderungen der europäischen Abgasnorm der Stufe V. Sie geht aber noch viel weiter! Neben Erfüllung der formalen Anforderungen begibt sich Hyundai auf das nächste Niveau an Kundenzufriedenheit mit maximaler Leistung und Produktivität, höherer Sicherheit, mehr Fahrerkomfort und verbessertem Betriebszeitmanagement.

Von seiner robusten Außenkonstruktion bis hin zu seinen intelligenten leistungssteigernden Technologien eröffnet sich mit dem HX380AL eine Welt von neuen Möglichkeiten, in der schon der geringste Aufwand Berge versetzen kann.





Produktivität und Effizienz

LEISTUNG UND EFFIZIENZ, DIE SIE PRODUKTIVER WERDEN LASSEN

Der HX380AL wird von einem robusten Stufe V-zertifizierten Cummins L9-Motor mit integriertem innovativen Nachbehandlungssystem angetrieben, das sowohl die Emissionen als auch den Wartungsbedarf reduziert. Er bringt die Leistung, die Sie zur Meisterung von anspruchsvollen Aufgaben benötigen, und bietet schnelle Arbeitszyklen und ausgezeichnete Kraftstoffeffizienz beim Aushub, beim Planieren, sowie beim Beladen von LKW's.

Die zahlreichen smarten Technologien sorgen für ein präzises Management der Ausgangsleistung der Maschine und Durchflussmenge der Pumpe. Das EPIC-System (unabhängige elektrische Pumpensteuerung) steigert die Effizienz durch automatisierte Steuerung der einzelnen Hydraulikpumpen. Weitere Merkmale tragen zur Optimierung des Betriebes und der Überwachung bei, um die Produktivität jeden Tag zu steigern.

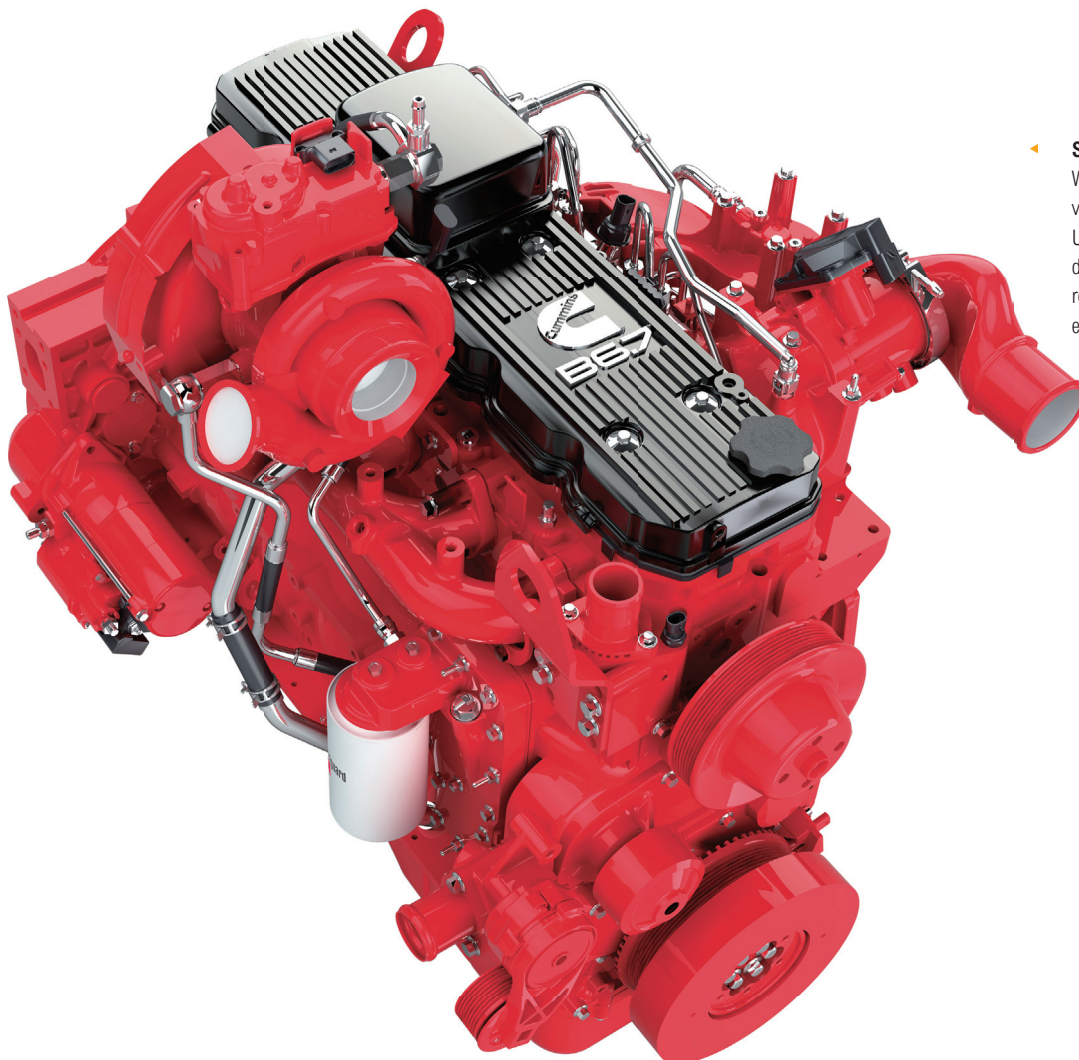

Stufe V-zertifizierter Motor

Wie all unsere Maschinen der A-Serie verfügt auch der HX380AL über unser Universal-Abgasnachbehandlungssystem, das die Emissionen und Betriebskosten reduziert, während die Zuverlässigkeit erhöht und die Wartung vereinfacht werden.

Tier4 Final(2014)

EU Stage-V(2019)

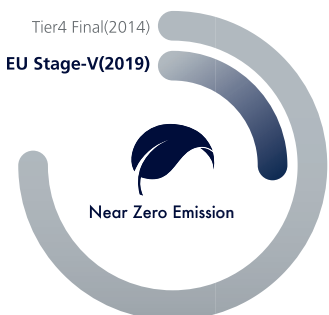

Near Zero Emission





„Ich spare Kraftstoff und verringere die Emissionen, ohne Abstriche bei der Produktivität machen zu müssen!“

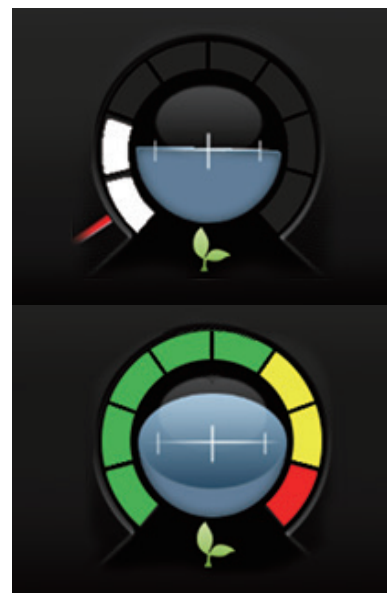

EPIC (Electric Pump Independent Control - unabhängige elektrische Pumpensteuerung)

Die HX A-Serie verfügt über ein verbessertes IPC-System (intelligente Leistungssteuerung), das die Pumpendurchflussrate und -leistung bei verschiedenen Arbeitsbedingungen durch individuelle Pumpensteuerung optimiert. EPIC steigert die Kraftstoffeffizienz und trägt gleichzeitig dazu bei, Verluste im Hydraulikfluss zu reduzieren und die Produktionskapazität zu maximieren.

Öko-Anzeige

Die Anzeige passt sich der Arbeitslast des Motors an, während die verschiedenen Farben einen sofortigen Überblick über die Kraftstoffeinsparungen während des Betriebs bieten.

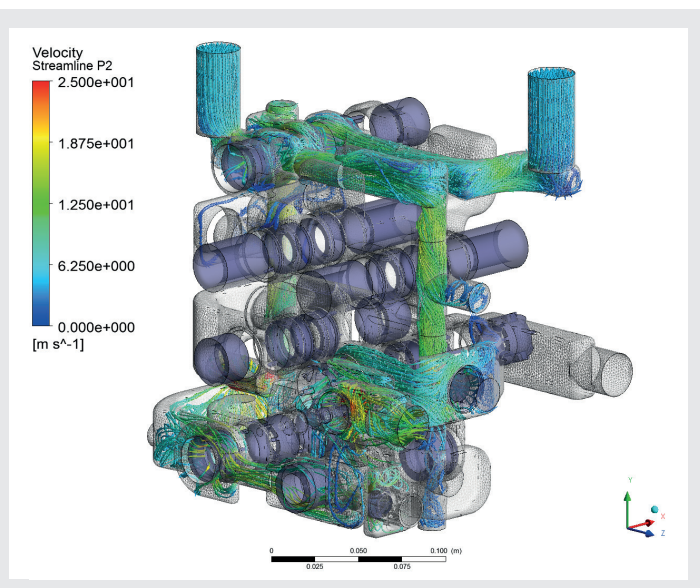
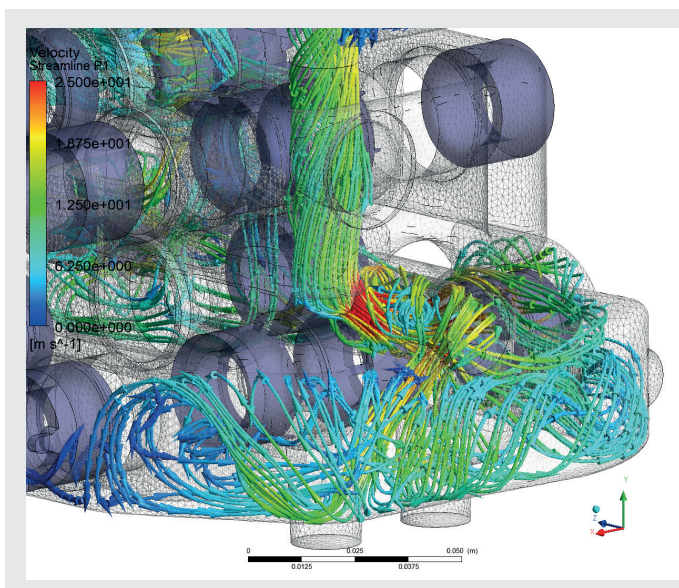

Kraftstoffverbrauchsinformationen

Der durchschnittliche oder aktuelle Kraftstoffverbrauch kann angezeigt werden, um Sie zu einem wirtschaftlicheren Betrieb anzuleiten.

Öko-Report

Mit der Anzeige von Echtzeitdaten zur Maschinenleistung hilft Ihnen die Eco-Bericht-Funktion bei der Ausprägung von effizienten Arbeitsgewohnheiten.

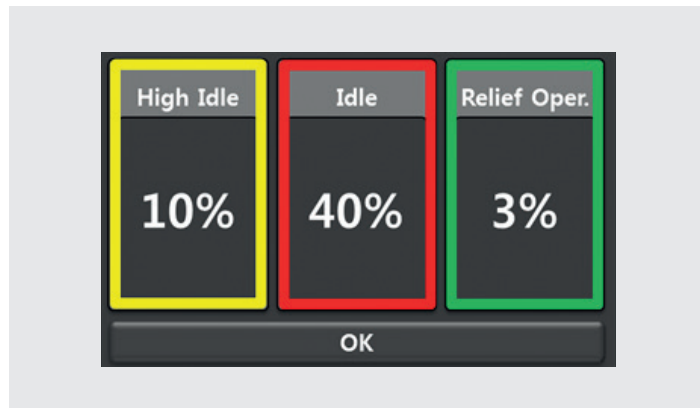
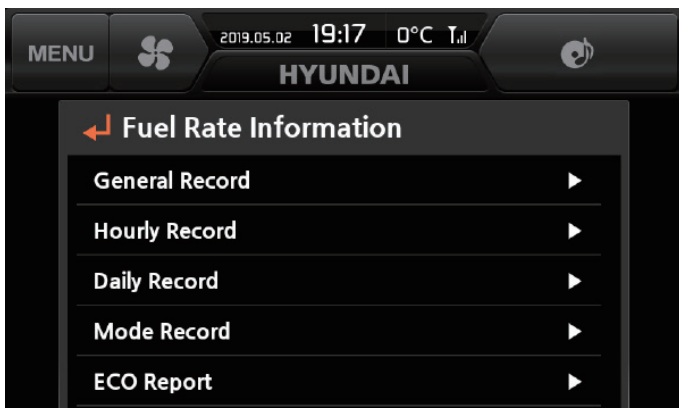

Langlebigkeit

EINSATZBEREITSCHAFT UND BELASTBARKEIT

Sie müssen wissen, dass eine heute von Ihnen getätigte Investition hilft, Ihr Unternehmen langfristig zu sichern. Deshalb haben wir bei der Entwicklung des HX380AL besonderen Wert auf die Zuverlässigkeit gelegt, von seiner Konstruktion und Fertigung bis hin zur Qualitätskontrolle. Die Ober- und Unterrahmenstrukturen sind verstärkt, um belastungsintensiven Arbeiten standzuhalten. Die Anbaugeräte wurden für die härtesten Bedingungen rigoros getestet. Das Gesamtziel besteht in der Minimierung der Standzeiten und Reparaturen, damit Sie Ihren Plan einhalten, unerwartete Kosten vermeiden und Ihre Gewinne schützen können.

Rahmenkonstruktionen und Anbaugeräte

Die oberen und unteren Rahmenstrukturen wurden verstärkt und rigoros getestet (sowohl auf der Straße als auch durch virtuelle Simulationen), um sicherzustellen, dass sie die Anforderungen an die Haltbarkeit auf der Baustelle übertreffen. Die Verschleißfestigkeit des Löffels wurde durch den Einsatz eines neuen Materials verbessert.

Abgasnachbehandlungssystem

Der Motor und das Abgasnachbehandlungssystem sind zur vereinfachten Steuerung und Wartung integriert.

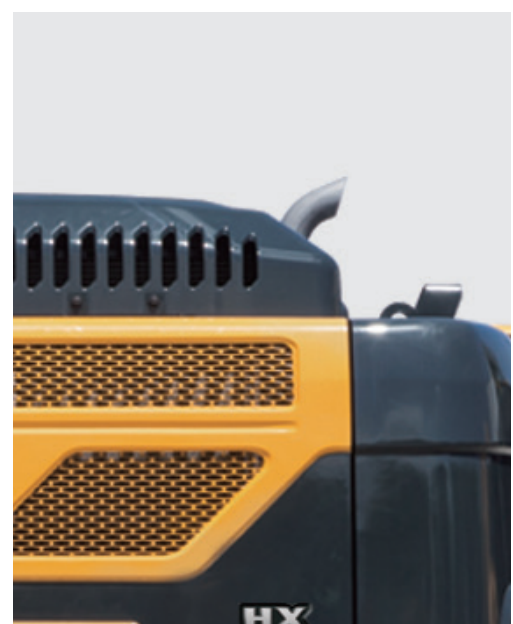
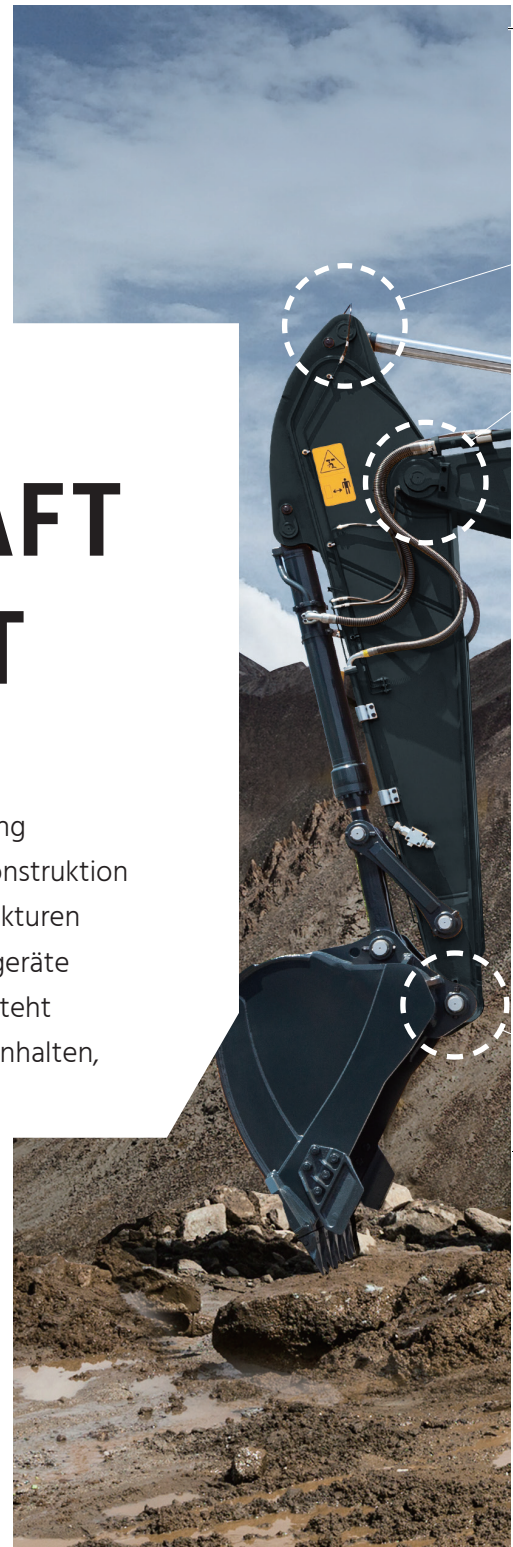
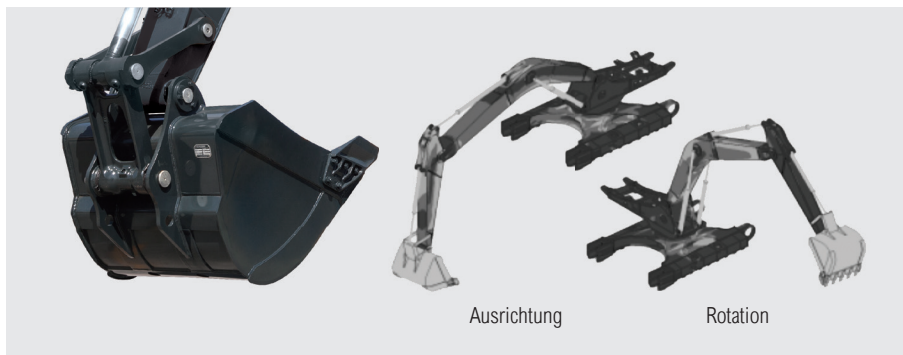

Verstärkte Bolzen, Buchsen und Polymerscheiben

HYUNDAI

Verschleißfeste Abdeckplatte

„Er ist umweltfreundlich,
leistungsstark und
zuverlässig -
die ideale Kombination
für meine anspruchsvollsten
Aufgaben.“

Hydraulikschlauche

Hochwertige Schläuche mit hervorragender Wärme- und Druckbeständigkeit sorgen für maximale Lebensdauer auch unter schwierigen Arbeitsbedingungen.



Seitliche Schutzvorrichtungen

Die Maschine kann optional mit seitlichen Stoßfängern ausgestattet werden, um eventuelle Stöße gegen den Außenrahmen zu absorbieren und die Maschine zu schützen.

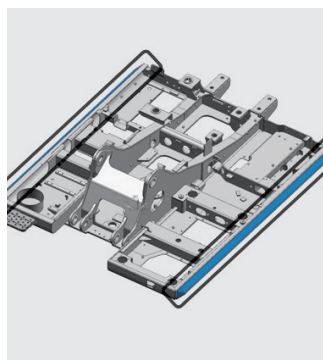

Kühlmodul

Die Maschinen der HX A-Serie sind mit einem robusten Kühlmodul ausgestattet, das strengen Tests unterzogen wurde, um die Produktivität in rauen Arbeitsumgebungen zu gewährleisten.



Kabinenschutz

Für den HX380AL sind verschiedene Kabinenschutzvorrichtungen lieferbar, mit denen Sie die Sicherheit und Haltbarkeit weiter verbessern können.



Bedienerkomfort

EINE KABINE GANZ NACH IHREN BEDÜRFNISSEN

Die Kabine des HX380AL bietet jedem Bediener eine komfortable Arbeitsumgebung, was zur Steigerung der Produktivität und Verringerung von Ermüdung beiträgt. Sie ist auf die Minimierung von Lärm und Vibrationen ausgelegt, bietet einen hochwertigen, bequemen Sitz und eine zentrale Anordnung der wichtigsten Bedienelemente in Reichweite. Verschiedene Optionen helfen Ihnen, die Kabine auf Ihre Bedürfnisse abzustimmen, darunter ein integriertes Audiosystem mit Radio, USB- und AUX-Eingang, um Sie während Ihres Arbeitstages zu unterhalten. Das Design insgesamt ist die perfekte Verkörperung des Hyundai-Effekts – alle Bedienelemente sind bequem zu erreichen.



„Die Kabine ist ein ruhiger und entspannender Arbeitsplatz. Sie fühlt sich an wie für mich gemacht!“



▲ Großzügiger Touchscreen-Monitor

Der HX380AL verfügt über ein 8-Zoll-Display mit Touchscreen und hervorragender Lesbarkeit. Es ermöglicht jederzeit während des Betriebs einen schnellen und einfachen Zugriff auf Informationen zum Maschinenstatus.

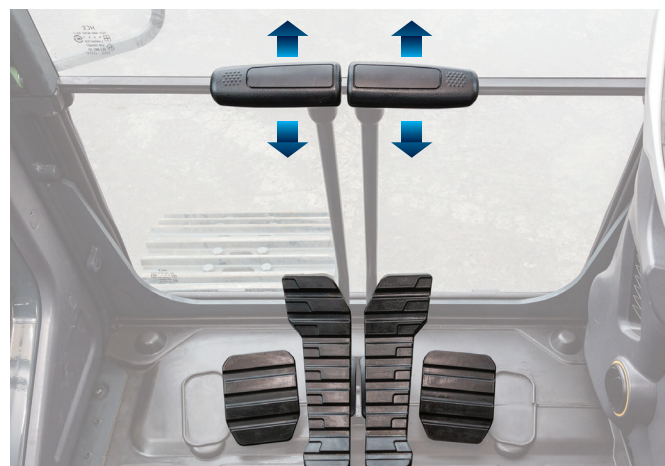

▲ Pedal für Geradeausfahrt (Option)

Das optionale Pedal für Geradeausfahrt erhöht den Komfort und die Bequemlichkeit bei langen Fahrstrecken oder bei der Kombination von Fahr- und Anbaugerätebetrieb.

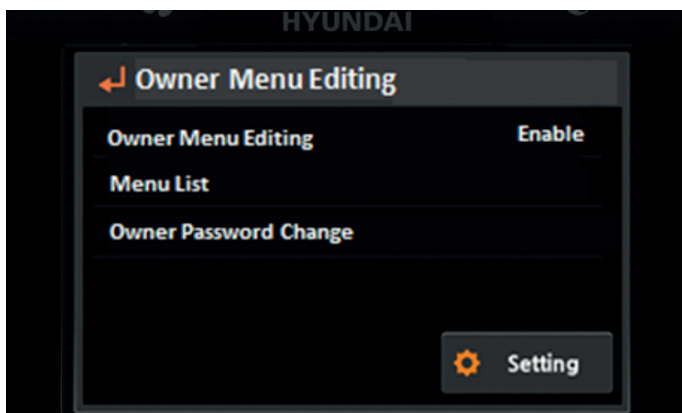

▲ Owner Menu Editing (OME)

Die Menüfunktionen können vom Eigentümer der Maschine eingestellt werden, der mittels Verwendung eines Passworts zum Sperren bzw. Entsperren der Liste auch den Zugang für die Maschinennutzer erlauben oder einschränken kann.

▲ Proportionale Hydrauliksteuerung (Option)

Eine fein geregelte Proportionalsteuerung ist als Option verfügbar. Sie verbessert die Arbeitsergebnisse, indem sie eine reibungslose und präzise Bedienung hydraulischer Anbaugeräte über die Joysticks ermöglicht.



▲ Luftgefederter Fahrersitz und ergonomische Joysticks

Zur Standardausrüstung des HX380AL gehört ein luftgefederter und beheizbarer Luxus-Fahrersitz. Die ergonomischen Joysticks ermöglichen eine komfortable und intuitive Bedienung.

▲ Miracast-Konnektivität

Das Miracast-System auf Grundlage des Smartphone-WLAN des Bedieners ermöglicht die Ausführung verschiedener Smartphone-Funktionen auf dem Kabinenmonitor, wie Navigation, Surfen im Internet sowie Musik- und Videowiedergabe.



▲ Haptik-Controller

Beschleunigungsfunktion, Fernbedienung der Klimaanlage, und Instrumenteneinheit können mit der praktischen haptischen Jog-Shuttle-Steuerung bedient werden.



Sicherheit

SCHUTZ FÜR MITARBEITER UND MASCHINEN

Kleine Details können einen großen Unterschied ausmachen, wenn es um Schutz und Sicherheit geht. Der HX380AL bietet Ihnen, Ihren Arbeitskollegen und Ihrem Equipment Rundumschutz. Die Kabine ist auf optimale Sicht ausgelegt, während Ihnen die erweiterte Rundumsichtüberwachung (AAVM) einen klaren Überblick über Ihre Umgebung bietet. Indem er die Gewährleistung eines unfallfreien Arbeitsortes fördert, trägt der HX380AL zum ruhigen Gewissen und zur Produktivität bei, die Bestandteile des Hyundai-Effekts sind.



Kabinenkonstruktion

Die Kabine ist mit integral geschweißtem, spannungsarmem, hochfestem Stahl verstärkt. Sie ist nach den Sicherheitsnormen ISO 12117-2 (ROPS - Überrollschutzaufbauten) und ISO 10262 Level 2 (FOPS - Schutzaufbauten gegen herabfallende Gegenstände) zertifiziert.

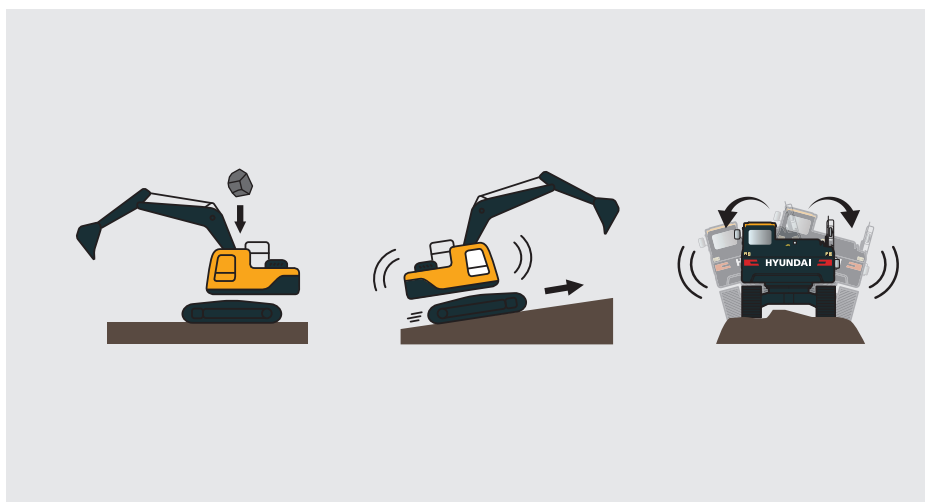

Erweiterte Rundumsichtüberwachung (AAVM)

Das AAVM-Kamerasystem bietet Ihnen einen 360°-Überblick über Ihre unmittelbare Arbeitsumgebung. Es beinhaltet auch intelligente Technik zur Erkennung von beweglichen Objekten (IMOD), die Personen oder Objekte erfasst und Sie warnt, wenn diese in den Fünf-Meter-Umkreis der Maschine geraten.



- Sicherheitsgurtwarnung

Der Fahrer wird durch einen akustischen und optischen Alarm daran erinnert, seinen Sicherheitsgurt anzulegen.

„Der HX380AL hat viele fortschrittliche Technologien, die den Maschinenbediener schützen und die Baustelle sicherer machen.“

Verbesserte Sicht und Sicherheit

Das offene Design des Kabineneingangs bietet dem Bediener klare, ungehinderte Sicht nach außen. Auch der Türgriff wurde für einen sichereren, bequemeren Einstieg umgestaltet.

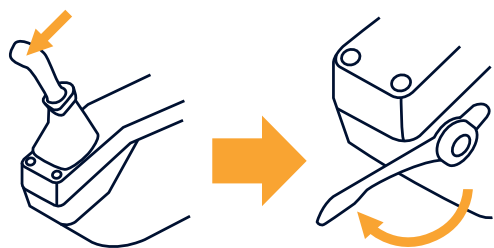

Automatische Sicherheitsverriegelung

Die automatische Sicherheitssperre verhindert unbeabsichtigte Zündung. Wenn die Sperre aktiviert ist, wird der Bagger nicht über den Joystick angesteuert.

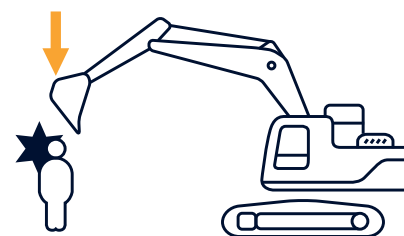

Wartungsfreundlichkeit und Konnektivität

FORTSCHRITTLICHE DIAGNOSE- UND WARTUNGSUNTERSTÜTZUNG

Das ruhige Gewissen angesichts der schnellen, unkomplizierten Wartungsarbeiten ist ebenfalls Teil des Hyundai-Effekts. Der HX380AL ist so konstruiert, dass er sich so bequem wie möglich warten lässt. Alle Komponenten und Materialien sind auf langen störungsfreien Betrieb ausgelegt. Hyundai's innovatives Hi MATE-Telematiksystem ermöglicht die vollständige Fernüberwachung der Maschinenaktivität und -leistung. Maximale Konnektivität ist integriert, um Ihnen zu helfen, eine intelligente Baustelle zu schaffen und Ihre Wirtschaftlichkeit zu fördern.



„Ich habe einen konstanten Überblick über die Leistung und Wartungserfordernisse, und erhalte Ratschläge und Unterstützung, wann immer ich sie benötige.“

HCE Diagnostic Tools (HCE-DT)-App

Die Techniker können sich nun mit einem Smartphone oder Laptop drahtlos vor Ort mit der Maschine verbinden. Eine Schnellprüfung kann durchgeführt werden, um die Ursache eines Fehlers zu diagnostizieren oder Fehlercodes zu suchen. Die HCE-DT-App ruft Maschinen- und Motordaten von einer kombinierten Cloud-basierten Plattform ab, um eine Echtzeit-Fehleranalyse durchzuführen. In Kombination mit ECD erhöht sie die Erfolgsquote bei Erstbesuchen.



Mobile Fleet App

Die neue Mobile Fleet App von Hyundai bietet Ihnen alle Informationen, die Sie benötigen, um Ihren Maschinenpark effizient und wirtschaftlich zu betreiben. Diese fortschrittliche, auf Telematik basierende Lösung nutzt einfache Grafiken und wichtige Leistungsdaten für eine intelligente Maschinenparkverwaltung.

Passives DPF-System

Das passive System sorgt für eine permanente Regeneration des Dieselpartikelfilters während des Betriebs, wodurch die Notwendigkeit einer aktiven DPF-Regeneration entfällt.

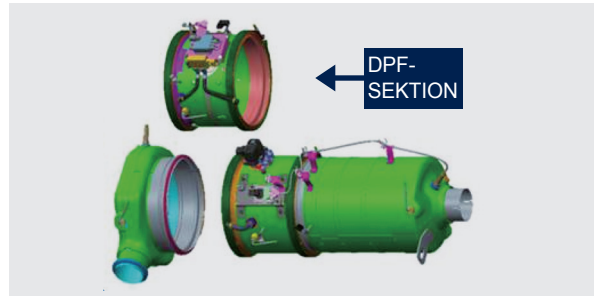

Verlängerte Filterlebensdauer

Die Wartungsintervalle für den Motorölfilter und die Kraftstofffilter wurden von 500 auf 1000 Stunden erhöht.

HiMATE

Steigerung von Effizienz und Leistung

Zur Gewährleistung von maximalem Komfort und maximaler Sicherheit ist der HX380AL mit dem exklusiven Hi MATE-Maschinenpark-fernüberwachungssystem ausgerüstet, das die Mobilfunktechnik nutzt, um Service und Unterstützung auf höchstem Niveau zu bieten. Sie können Ihre Ausrüstung von jedem Ort aus über eine spezielle Webseite oder mobile App mit Zugang zu Arbeitsparametern, wie Gesamtbetriebsstunden des Motors, Maschinenauslastung, aktuell ausgeführte Betriebsstunden, Kraftstoffverbrauch und Maschinenstandort, überwachen.



ECD (Engine Connected Diagnostics - Vernetzte Motordiagnose)

ECD bietet Ratschläge zur Fehlersuche sowie kundenspezifische Wartungs- und Ersatzteilunterstützung über Quick Serve von Cummins. Die Wartungstechniker werden mit Ferndiagnose-Berichten unterstützt, die es ihnen ermöglichen, sich auf Baustellenbesuche vorzubereiten und die richtigen Werkzeuge mitzunehmen.



Produktivitätssteigerung

Durch die Bereitstellung von Informationen wie Betriebsstunden, Standzeiten und Kraftstoffverbrauch spart Hi MATE Ihnen Geld und verbessert die Produktivität. Service-Warnungen ermöglichen eine bessere Wartungsplanung.



Überwachen Sie Ihre Maschinen

Die Echtzeit-Standortinformationen von Hi MATE ermöglichen eine bessere und bequemere Überwachung Ihrer Ausrüstung. Melden Sie sich einfach auf der Hi MATE-Website oder der mobilen App an, um Ihre Maschinen jederzeit und von jedem Ort aus zu sehen. Empfangen Sie Daten online, per E-Mail oder direkt auf Ihrem mobilen Gerät.



Erhöhte Sicherheit

Schützen Sie Ihre Maschine gegen Diebstahl oder unbefugte Benutzung. Die Geofencing-Alarme von Hi MATE benachrichtigen Sie automatisch, wenn eine Maschine eine vorgegebene Zone verlässt.

Ersatzteile und Gewährleistung

HYUNDAI-ORIGINALTEILE UND -GARANTIE: DIE BESTE ART, IHRE INVESTITION ZU SCHÜTZEN

Die Original- und -Zubehörteile sowie Garantieprogramme von Hyundai sind speziell darauf ausgelegt, den Wert Ihrer Maschine zu erhalten. Sie erhöhen die Betriebszeit und bewahren die Leistung, den Komfort und die Effizienz Ihrer Maschine für lange Zeit.



Kraftstofffilter

Hyundai-Kraftstofffilter bieten das richtige Maß an Filtration, um Ihren Motor sauber zu halten. Sie erfüllen und übertreffen die Anforderungen des Motorenherstellers an Wasserabscheidung und Schmutzfilterung, verlängern somit die Lebensdauer Ihres Motors.



Hyundai-Originalteile

Hyundai-Originalteile sind genauso konstruiert wie die Teile, die verbaut waren, als Ihre Maschine das Werk verließ. Sie werden rigorosen Qualitätsprüfungen und Tests unterzogen, um sicherzustellen, dass sie die strengen Anforderungen von Hyundai an Qualität und Robustheit erfüllen. Dies trägt nicht nur zur Minimierung der Standzeit bei, sondern auch zur Sicherung von Spitzenleistungen bei jeder Arbeitsaufgabe.



Ein Netzwerk, auf das Sie sich verlassen können

Hyundai Construction Equipment Europe legt großen Wert auf schnelle und zuverlässige Interventionen, damit Ihre Maschinen zuverlässig funktionieren. Im 13.000 m² großen Lager führt Hyundai über 96% aller Originalteile. Mit einem der fortschrittlichsten automatisierten Lagersysteme Europas sind wir in der Lage, die Verfügbarkeit und effiziente Lieferung all unserer Originalteile zu gewährleisten. Außerdem garantieren wir einen 24-Stunden-Lieferservice über unser europäisches Händlernetz.



Hyundai- Gewährleistung

Unsere Maschinen-Gewährleistungen bieten Ihnen den Schutz, den Sie benötigen, um Ihr Unternehmen wirtschaftlich und sorgenfrei zu führen.

Standard-Gewährleistung

Wir bieten Standardgarantieleistungen für alle Radlader an. Neben dieser Standard-Abdeckung sind optionale und erweiterte Garantiezeiten verfügbar, so dass Sie länger und sogar über die gesamte Lebensdauer der Maschinen von der vollen Garantieabdeckung profitieren können. Bitte besprechen Sie die optimale Lösung für Ihre Anforderungen mit Ihrem Hyundai-Händler.

Erweiterte Gewährleistung

Unsere erweiterten Garantien helfen Ihnen, die volle Kontrolle über Ihre Betriebskosten zu behalten. Wenn Sie eine erweiterte Garantie mit einem maßgeschneiderten Wartungsvertrag kombinieren, können Sie unerwartete Kosten vollständig vermeiden.



Anschlussmarkt-Kits

Sie können Hyundai Anschlussmarkt-Kits über Ihren Händler bestellen. Dieses AAVM-System zum Beispiel verbessert jederzeit die Sicherheit Ihrer Arbeitsumgebung.

Übersicht

HX380AL

Produktivität und Effizienz

- Kurze Zykluszeiten
- Unabhängige elektrische Pumpensteuerung (EPIC)
- Kundenspezifisch anpassbare Leitungen für hydraulische Anbaugeräte
- Volumenstromregelung für Anbaugeräte (20 Werkzeuge programmierbar)
- Kraftstoffverbrauchsinformationen
- ÖKO-Anzeige
- Automatische Motorabschaltung



Bedienerkomfort

- Geräumige Kabine
- 8"-Touchscreen-Display
- Automatische Klimaregelung
- Smart Key und Start/Stop-Taste
- Luftgefederter Sitz mit Heizung
- Visko-Kabinenaufhängung
- Ergonomisches Joystick-Design

Wartungsfreundlichkeit und Konnektivität

- Ausgezeichnete Zugänglichkeit
- Zentralisierte Schmierung
- Hi MATE-Telematiksystem
- Verlängerte Wartungsintervalle

OPTION

Langlebigkeit und Sicherheit

- Erstklassige Rundumsicht
- AAVM-Kamerasystem
- LED-Leuchten
- Verstärkter Ober- und Unterwagen
- Hochwertige Schläuche
- Verstärkte Bolzen, Buchsen und Polymer-Scheiben
- Schwenksperre

OPTION

OPTION



BEREIT, IHRE WELT ZU VERÄNDERN



Die Hyundai-Raupenbagger der A-Serie sind auf die Schaffung von besseren Bedingungen für die Bediener und Sicherstellung des ultimativen Eigentümer-Erlebnisses ausgelegt. Jedes Detail wurde sorgfältig auf Ihre Bedürfnisse bei der Arbeit optimiert, wie mehr Sicherheit und Komfort, höhere Produktivität, maximale Betriebszeit und unkomplizierte Wartung. All dies macht den Hyundai-Effekt aus.

Informieren Sie sich über die Produktpalette auf hyundai-ce.eu



TECHNISCHE DATEN

MOTOR			
Hersteller / Modell	Cummins / L9		
Typ	Dieselmotor mit Turbolader und Ladeluftkühlung		
Nennleistung Schwungrad	SAE	J1995 (brutto)	365 PS (272 kW) bei 2.100 U/min.
		J1349 (netto)	359 PS (268 kW) bei 2.100 U/min.
	DIN	6271/1 (brutto)	370 PS (272 kW) bei 2.100 U/min.
		6271/1 (netto)	363 PS (272 kW) bei 2.100 U/min.
Max. Leistung	380 PS (283 kW) bei 1.800 U/min.		
Maximales Drehmoment	1.795 Nm (1324 lb·ft) bei 1.400 U/min.		
Hubraum	8.900 cm ³ (543 cu in)		

HYDRAULIKSYSTEM	
HAUPTPUMPE	
Typ	Tandem-Axialkolbenpumpen mit variabler Fördermenge
Max. Fördermenge	2 x 340 lpm (89,8 U.S. gpm / 74,8 U.K. gpm)
Zusatzpumpe für Vorsteuerkreis	Zahnradpumpe

Quererfassendes und kraftstoffsparendes Pumpensystem.

HYDRAULIKMOTOREN	
Fahren	Axialkolbenmotor mit variablem Hubraum
Schwenken	Axialkolbenmotor

EINSTELLUNG ÜBERDRUCKVENTIL	
Arbeitshydraulikkreise	330 kgf/cm ² (4.693 psi)
Fahren	360 kgf/cm ² (5.120 psi)
Leistungsverstärkung (Ausleger, Löffelstiel, Löffel)	360 kgf/cm ² (5.120 psi)
Schwenkkreis	290 kgf/cm ² (4.125 psi)
Vorsteuerkreis	40 kgf/cm ² (570 psi)
Wartungsventil	Eingebaut

HYDRAULIKZYLINDER	
Anz. Zylinder Bohrung x Hub	Ausleger: Ø 160 x 1.500 mm
	Löffelstiel: Ø 170 x 1.760 mm
	Löffel: Ø 150 x 1.295 mm

ANTRIEBE UND BREMSEN	
Antriebsmethode	Voll hydrostatisch
Fahrmotor	Axialkolbenmotor, mit Bremse integriert
Untersetzung	Planetenuntersetzungsgetriebe
Max. Zugkraft	32.517 kgf (71.688 lbf)
Max. Fahrgeschwindigkeit (schnell / langsam)	5,7 km/h (3,5 mph) / 3,5 km/h (2,2 mph)
Steigfähigkeit	35° (70 %)
Feststellbremse	Mehrscheibenausführung, nass

KONTROLLE	
Vorsteuerdruckunterstützte Joysticks und Pedale mit abnehmbarem Hebel sorgen für eine nahezu mühelose und ermüdungsfreie Bedienung.	
Vorsteuerung	Zwei Joysticks mit einem Sicherheitshebel (links): Schwenken und Löffelstiel, Ausleger und Löffel
Fahren und Lenken	Zwei Hebel mit Pedalen
Drosselklappensteuerung Motor	Elektrisch, Drehregler

SCHWENKSYSTEM	
Schwenkmotor	Axialkolbenmotor mit festem Hubvolumen
Schwenkreduktion	Planetenradreduktion
Schmierung Drehkranz	Ölbad
Schwenkbremse	Mehrscheibenausführung, nass
Schwenkgeschwindigkeit	10,4 U/min.

KÜHL- UND SCHMIERMITTELMENGEN			
	Liter	US gal	UK gal
Kraftstofftank	600	154,7	131,9
Motor Kühlmittel	42	11,1	9,3
Motoröl	30	6,4	5,4
Schwenkeinrichtung	11	2,9	2,4
Endantrieb (jeder)	7,8	2,06	1,72
Hydrauliksystem (inklusive Tank)	414	106,7	91,06
Hydrauliköltank	210	54,1	46,2
DEF / AdBlue®	70	18,5	15,5

UNTERWAGEN	
Der X-Fuß-Mittelrahmen ist voll verschweißt mit verstärkten Kastensegment-Kettenrahmen. Der Unterwagen enthält geschmierte Rollen, Laufräder, Kettenspanner mit stoßdämpfenden Federn und Kettenräder sowie eine Kette mit Doppel- oder Dreifach-Plattensteg-Bodenplatten.	
Mittelrahmen	X-Fuß-Typ
Kettenrahmen	Fünfeckiges Kastenprofil
Kettenplatten pro Seite	Je 48
Stützrollen pro Seite	Je 2
Laufrollen pro Seite	Je 9
Kettenführung pro Seite	Je 2

EINSATZGEWICHT (CA.)			
Betriebsgewicht, einschließlich 6500 mm (21' 4")-Ausleger, 3.200 mm (10' 6")-Löffelstiel, Löffel gehäuft nach SAE 1,62 m ³ (2,12 yd ³), Schmiermittel, Kühlmittel, vollem Kraftstofftank, vollem Hydrauliköltank und sämtlicher Standard-Ausrüstung.			
Bodenplatten		Betriebsgewicht	Bodendruck
Typ	Breite mm (in)	kg (lb)	kgf/cm ² (psi)
Dreisteg-Bodenplatte	600 (24")	HX380AL	39.100 (86.200) 0,70 (9,97)
		NL	38.890 (85.737) 0,70 (9,92)
	700 (28")	HX380AL	39.550 (87.193) 0,61 (8,64)
	800 (32")	HX380AL	40.000 (88.185) 0,54 (7,65)
Doppelsteg-Bodenplatte	900 (36")	HX380AL	40.460 (89.199) 0,48 (6,88)
	600 (24")	HX380AL	39.520 (87.127) 0,71 (10,07)

KLIMAAANLAGE	
Die Klimaanlage enthält das fluoridierte Treibhausgas Kältemittel R134a (Erderwärmungspotenzial = 1.430). Das System enthält 0,85 kg Kältemittel, was einem CO ₂ -Äquivalent von 1,215 metrischen Tonnen entspricht.	

ABMESSUNGEN UND ARBEITSBEREICH

ABMESSUNGEN HX380AL / HX380A NL

6,15 m (20' 2") - / 6,5 m (21' 4")-AUSLEGER und 2,5 m (8' 2")-, 3,2 m (10' 6")-, 3,9 m (12' 10")-LÖFFELSTIEL

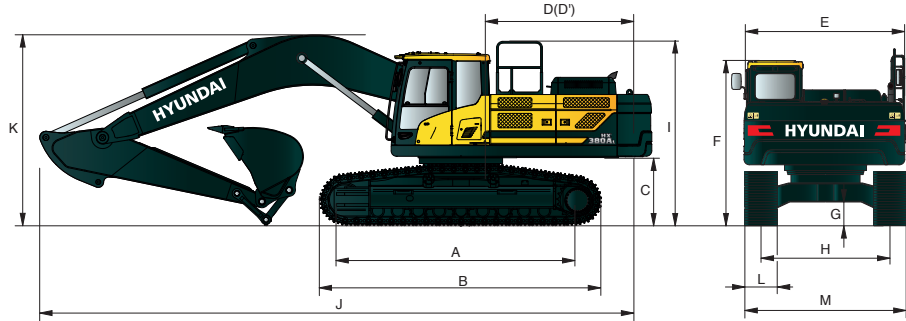

Maßeinheit: mm (ft in)

A	Pendelabstand	4.340 (14' 3")								
B	Gesamtlänge des Raupenbaggers	5.270 (17' 3")								
C	Bodenfreiheit des Gegengewichts	1.295 (4' 3")								
D	Heckschwenkradius	3.620 (11' 11")								
D'	Hecklänge	3.555 (11' 8")								
E	Gesamtbreite des Oberwagens	2.980 (9' 9")								
F	Gesamthöhe Kabine	3.240 (10' 8")								
G	Min. Bodenfreiheit	550 (1' 10")								
H	Spurweite	HX380AL	2.740 (9' 0")							
		HX380A NL	2.390 (7' 10")							
I	Gesamthöhe Schutzgelder	3.470 (11' 5")								
			Maßeinheit: mm (ft in)							
			Auslegerlänge		6.150 (20' 2")		6.500 (21' 4")			
			Löffelstiellänge		2.500 (8' 2")		3.200 (10' 6")		3.900 (12' 10")	
J	Gesamtlänge		11.100 (36' 5")		11.450 (37' 7")		11.400 (37' 5")		11.400 (37' 5")	
K	Gesamthöhe Ausleger		3.830 (12' 7")		3.740 (12' 3")		3.630 (11' 11")		3.740 (12' 3")	
L	Bodenplatte	Typ	Dreisteg-Bodenplatte					Doppelsteg-Bodenplatte		
		Breite	600 (2' 0")	600 (1' 12")	700 (2' 4")	800 (2' 7")	900 (2' 11")			
M	Gesamtbreite ohne zusätzliches Fußteil	HX380AL	3.340 (10' 11")	3.340 (10' 11")	3.440 (11' 3")	3.540 (11' 7")	3.640 (11' 11")			
		HX380A NL	2.990 (9' 10")	2.990 (9' 10")	-	-	-			

ARBEITSBEREICH HX380AL / HX380A NL

Maßeinheit: mm (ft in)

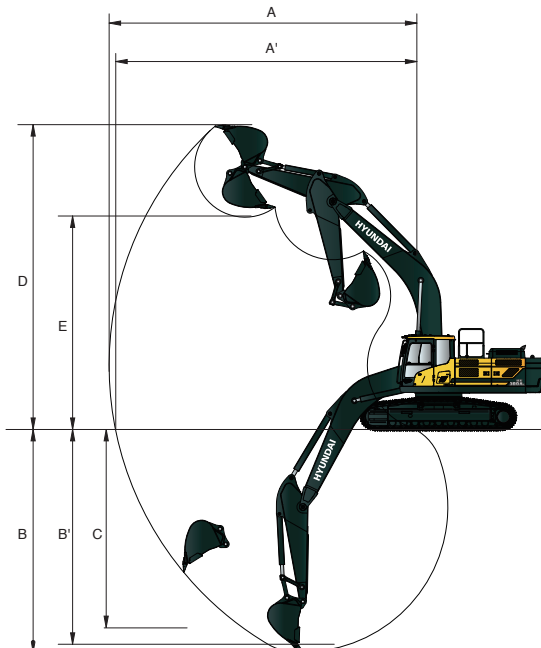

		Auslegerlänge		6.150 (20' 2")		6.500 (21' 4")			
		Löffelstiellänge		2.500 (8' 2")		3.200 (10' 6")		3.900 (12' 10")	
A	Max. Grabreichweite	10.300 (33' 10")	10.650 (34' 11")	11.160 (36' 7")	11.820 (38' 9")				
A'	Maximale Grabreichweite am Boden	10.060 (33' 0")	10.410 (34' 2")	10.930 (35' 10")	11.620 (38' 1")				
B	Maximale Grabtiefe	6.560 (21' 2")	6.820 (22' 5")	7.520 (24' 8")	8.220 (27' 0")				
B'	Max. Grabtiefe (8'-Level)	6.380 (20' 11")	6.640 (21' 9")	7.360 (24' 2")	8.080 (26' 6")				
C	Maximale Grabtiefe bei vertikaler Wand	4.780 (15' 8")	5.030 (16' 6")	5.480 (28' 0")	6.300 (20' 8")				
D	Maximale Grabhöhe	10.000 (32' 10")	10.330 (33' 11")	10.270 (33' 8")	10.610 (34' 10")				
E	Maximale Auskipphöhe	6.870 (22' 6")	7.190 (23' 7")	7.190 (23' 7")	7.500 (24' 7")				
F	Minimaler Frontschwenkradius	4.310 (14' 2")	4.490 (14' 9")	4.490 (14' 9")	4.350 (14' 3")				

AUSWAHLHILFE BAGGERLÖFFEL UND GRABKRAFT

LÖFFEL

Alle Löffel sind mit hochfestem Stahl verschweißt.

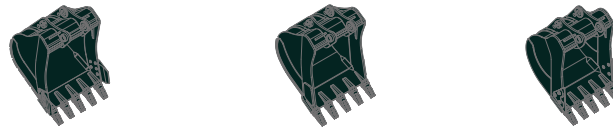

nach SAE gehäuft m³ (yd³)	GP	HD	Gestein-HD
	1,46	1,46	1,46
	1,62	1,62	1,62
	1,90	1,90	1,90
	2,10	2,10	
2,32			

Löffelinhalt m³ (yd³)		Breite mm (in)	Gewicht kg (lb)	Zahn EA	Empfehlung mm (ft.in)				
nach SAE gehäuft	Gehäuft nach CECE				6.250 (20' 6") Ausleger		6.500 (21' 4") Ausleger		
					2.500 (8' 2") Löffelstiel	2.500 (8' 2") Löffelstiel	3.200 (10' 6") Löffelstiel	3.900 (12' 10") Löffelstiel	
◆	1,46 (1,91)	1,28 (1,67)	1.305 (51,4")	1.400 (3.090)	4	●	●	●	●
◆	1,62 (2,12)	1,42 (1,86)	1.415 (55,7")	1.500 (3.310)	5	●	●	●	○
◆	1,90 (2,49)	1,65 (2,16)	1.600 (63,0")	1.610 (3.550)	5	●	●	○	■
◆	2,10 (2,75)	1,84 (2,41)	1.735 (68,3")	1.690 (3.730)	5	●	○	■	▲
◆	2,32 (3,03)	2,02 (2,64)	1.885 (74,2")	1.800 (3.970)	6	○	■	■	▲
■	1,46 (1,91)	1,28 (1,67)	1.305 (51,4")	1.560 (3.440)	4	●	●	●	●
■	1,62 (2,12)	1,42 (1,86)	1.415 (55,7")	1.660 (3.660)	5	●	●	●	○
■	1,90 (2,49)	1,65 (2,16)	1.600 (63,0")	1.790 (3.950)	5	●	●	○	■
■	2,10 (2,75)	1,84 (2,41)	1.735 (68,3")	1.880 (4.140)	5	○	○	■	▲
★	1,46 (1,91)	1,28 (1,67)	1.305 (51,4")	1.750 (3.860)	4	●	●	●	○
★	1,62 (2,12)	1,42 (1,86)	1.415 (55,7")	1.850 (4.080)	5	●	●	●	○
★	1,90 (2,49)	1,65 (2,16)	1.600 (63,0")	1.990 (4.390)	6	●	○	■	■

- ◆ Universal
- Heavy Duty-Löffel für Gestein
- ★ Heavy Duty-Löffel

- : Anwendbar auf Materialien mit einer Dichte von 2.100 kgf/m³ (3.500 lbf/yd³) oder weniger
- : Anwendbar auf Materialien mit einer Dichte von 1.800 kgf/m³ (3.000 lbf/yd³) oder weniger
- : Anwendbar auf Materialien mit einer Dichte von 1.500 kgf/m³ (2.500 lbf/yd³) oder weniger
- ▲ : Anwendbar auf Materialien mit einer Dichte von 1.200 kgf/m³ (2.000 lbf/yd³) oder weniger

ANBAUGERÄT



Ausleger und Löffelstiele sind als verschweißte, spannungsarme Kastenprofile ausgeführt. Es sind 6.150 mm (20' 2")- und 6.500 mm (21' 4")-Ausleger sowie 2.500 mm (8' 2")-, 3.200 mm (10' 6")-, 3.900 mm (12' 10")- Löffelstiele verfügbar. Hyundai-Löffel sind komplett geschweißte Geräte aus hochfestem Stahl.

GRABKRAFT

Ausleger	Länge	mm (ft.in)	6.150 (20' 2")		6.500 (21' 4")			Anmerkung
	Gewicht	kg (lb)	3.750 (8.270)		3.850 (8.490)			
Löffelstiel	Länge	mm (ft.in)	2.500 (8' 2")	2.500 (8' 2")	3.200 (10' 6")	3.900 (12' 10")	[]: Leistungsstufe	
	Gewicht	kg (lb)	1.960 (4.320)	1.960 (4.320)	2.120 (4.670)	2.190 (4.830)		
Löffelgrabkraft	SAE	kN	228,5 [249,3]	201,0 [219,3]	201,0 [219,3]	201,0 [219,3]		
		kgf	23.300 [25.420]	20.500 [22.360]	20.500 [22.360]	20.500 [22.360]		
		lbf	51.370 [56.040]	45.190 [49.300]	45.190 [49.300]	45.190 [49.300]		
	ISO	kN	259,9 [283,5]	228,5 [249,3]	228,5 [249,3]	228,5 [249,3]		
		kgf	26.500 [28.910]	23.300 [25.420]	23.300 [25.420]	23.300 [25.420]		
		lbf	28.420 [63.740]	51.370 [56.040]	51.370 [56.040]	51.370 [56.040]		
Löffelstielreißkraft	SAE	kN	192,2 [209,7]	192,2 [209,7]	160,8 [175,4]	137,3 [149,7]		
		kgf	19.600 [21.380]	19.600 [21.380]	16.400 [17.890]	14.000 [15.270]		
		lbf	43.210 [47.130]	43.210 [47.130]	36.160 [39.440]	30.860 [33.660]		
	ISO	kN	200,1 [218,2]	200,1 [218,2]	165,7 [180,8]	141,2 [154,1]		
		kgf	20.400 [22.250]	20.400 [22.250]	16.900 [18.440]	14.400 [15.710]		
		lbf	44.970 [49.050]	44.970 [49.050]	37.260 [40.650]	31.750 [34.630]		











Hinweis : Auslegergewicht einschließlich Löffelstielzylinder, Leitungen und Bolzen; Löffelstielgewicht einschließlich Löffelzylinder, Gestänge und Bolzen

HUBLEISTUNG











 Über Front  Seitlich oder 360 Grad

HX380AL

6,15 m (20' 2")-Ausleger, 2,5 m (8' 2")-Löffelstiel mit 600 mm (24")-Dreisteg-Bodenplatten.

Hubpunkthöhe m (ft)	Laderadius								Bei max. Reichweite			
	3,0 m (9,8 ft)		4,5 m (14,8 ft)		6,0 m (19,7 ft)		7,5 m (24,6 ft)		Löffelinhalt		Reichweite m (ft)	
												
7,5 m (24,6 ft)	kg					*9.240	*9.240			*9.470	*9.470	6,71
	lb					*20.370	*20.370			*20.880	*20.880	(22,0)
6,0 m (19,7 ft)	kg					*9.720	*9.720	*9.360	7.940	*9.400	7600	7,69
	lb					*21.430	*21.430	*20.640	17.500	*20.720	16.760	(25,2)
4,5 m (14,8 ft)	kg		*14.000	*14.000	*11.060	10.960	*9.770	*9.770	*9.770	*9.770	6.610	8,27
	lb		*30.860	*30.860	*24.380	24.160	*21.540	17.110	*21.010	*21.010	14.570	(27,1)
3,0 m (9,8 ft)	kg				*10.270	10.380	*10.540	7.500	*9.770	*9.770	6.130	8,55
	lb				*28.040	22.880	*23.240	16.530	*21.540	*21.540	13.510	(28,1)
1,5 m (4,9 ft)	kg				*14.120	9.910	*11.290	7.250	9.800	9.800	6.000	8,56
	lb				*31.130	21.850	*24.890	15.980	21.610	21.610	13.230	(28,1)
Bodenlinie	kg		*20.360	14.680	*14.840	9.650	*11.690	7.090	10.180	6.200	8,29	
	lb		*44.890	32.360	*32.720	21.270	*25.770	15.630	22.440	13.670	(27,2)	
-1,5 m (-4,9 ft)	kg	*14.540	*14.540	*19.660	14.710	*14.710	9.590	*11.390	7.090	*10.910	6.830	7,72
	lb	*32.060	*32.060	*43.340	32.430	*32.430	21.140	*25.110	15.630	*24.050	15.060	(25,3)
-3,0 m (-9,8 ft)	kg	*24.010	*24.010	*17.760	14.950	*13.350	9.750			*11.280	8.310	6,77
	lb	*52.930	*52.930	*39.150	32.960	*29.430	21.500			*24.870	18.320	(22,2)
-4,5 m (-14,8 ft)	kg			*13.520	*13.520					*11.150	*11.150	5,23
	lb			*29.810	*29.810					*24.580	*24.580	(17,2)

6,5 m (21' 4")-Ausleger, 2,5 m (8' 2")-Löffelstiel mit 600 mm (24")-Dreisteg-Bodenplatte.

Hubpunkthöhe m (ft)	Hebepunktradius								Bei max. Reichweite			
	3,0 m (10 ft)		4,5 m (15 ft)		6,0 m (20 ft)		7,5 m (25 ft)		Löffelinhalt		Reichweite m (ft)	
												
7,5 m (24,6 ft)	kg									*8.970	8.610	7,16
	lb									*19.780	18.980	(23,5)
6,0 m (19,7 ft)	kg					*9.570	*9.570	*8.920	7.920	*8.920	6.950	8,08
	lb					*21.100	*21.100	*19.670	17.460	*19.670	15.320	(26,5)
4,5 m (14,8 ft)	kg		*14.460	*14.460	*11.020	10.780	*9.500	7.680	*9.030	*9.030	6.110	8,64
	lb		*31.880	*31.880	*24.290	23.770	*20.940	16.930	*19.910	*19.910	13.470	(28,3)
3,0 m (9,8 ft)	kg				*12.690	10.160	*10.330	7.380	*9.240	*9.240	5.680	8,91
	lb				*27.980	22.400	*22.770	16.270	*20.370	*20.370	12.520	(29,2)
1,5 m (4,9 ft)	kg				*14.020	9.690	*11.090	7.110	9.120	9.120	5.560	8,91
	lb				*30.910	21.360	*24.450	15.670	20.110	20.110	12.260	(29,2)
Bodenlinie	kg		*14.720	14.400	*14.660	9.450	*11.510	6.950	9.450	5.730	8,66	
	lb		*32.450	31.750	*32.320	20.830	*25.380	15.320	20.830	12.630	(28,4)	
-1,5 m (-4,9 ft)	kg		*19.240	14.470	*14.510	9.400	*11.360	6.920	*10.230	6.260	8,12	
	lb		*42.420	31.900	*31.990	20.720	*25.040	15.260	*22.550	13.800	(26,6)	
-3,0 m (-9,8 ft)	kg	*22.870	*22.870	*17.520	14.710	*13.390	9.540			*10.550	7.460	7,22
	lb	*50.420	*50.420	*38.620	32.430	*29.520	21.030			*23.260	16.450	(23,7)
-4,5 m (-14,8 ft)	kg		*14.070	*14.070						*10.500	10.480	5,80
	lb		*31.020	*31.020						*23.150	23.100	(19,0)

1. Hubleistung basiert auf ISO 10567.
2. Die Hublast der HX-Baureihe darf auf festem, ebenem Untergrund maximal 75 % der Kipplast der Maschine bzw. 87 % der gesamten hydraulischen Hubkraft betragen.
3. Der Hebepunkt ist der Befestigungsbolzen der Löffelschwenkfunktion am Löffelstiel (ohne Löffelmasse).
4. (*) Gibt die Lastbegrenzung durch die hydraulische Hubkraft an.

HUBLEISTUNG

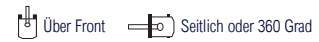

HX380AL

6,5 m (21' 4")-Ausleger, 3,2 m (10' 6")-Löffelstiel mit 600 mm (24")-Dreisteg-Bodenplatte.



Hubpunkthöhe m (ft)	Hebepunktradius												Bei max. Reichweite			
	1,5 m (4,9 ft)		3,0 m (9,8 ft)		4,5 m (14,8 ft)		6,0 m (19,7 ft)		7,5 m (24,6 ft)		9,0 m (29,5 ft)		Löffelinhalt	Reichweite		
															m (ft)	
7,5 m (24,6 ft)	kg									*7.790	*7.790			*7.050	*7.050	7,80
	lb									*17.170	*17.170			*15.540	*15.540	(25,6)
6,0 m (19,7 ft)	kg									*8.000	*8.000			*6.910	6.290	8,64
	lb									*17.640	*17.640			*15.230	13.870	(28,4)
4,5 m (14,8 ft)	kg					*12.530	*12.530	*9.960	*9.960	*8.720	7.770	*8.150	5.760	*7.020	5.580	9,17
	lb					*27.620	*27.620	*21.960	*21.960	*19.220	17.130	*17.970	12.700	*15.480	12.300	(30,1)
3,0 m (9,8 ft)	kg					*16.270	13.240	*11.750	10.320	*9.660	7.420	*8.570	5.600	*7.360	5.200	9,42
	lb					*35.870	29.190	*25.900	22.750	*21.300	16.360	*18.890	12.350	*16.230	11.460	(30,9)
1,5 m (4,9 ft)	kg					*17.950	12.270	*13.320	9.750	*10.570	7.110	8.960	5.440	*7.970	5.070	9,43
	lb					*39.570	27.050	*29.370	21.500	*23.300	15.670	19.750	11.990	*17.570	11.180	(30,9)
Bodenlinie	kg					*18.930	11.880	*14.290	9.390	*11.200	6.880	8.840	5.330	8.580	5.180	9,19
	lb					*41.730	26.190	*31.500	20.700	*24.690	15.170	19.490	11.750	18.920	11.420	(30,1)
-1,5 m (-4,9 ft)	kg					*12.410	*12.410	*19.670	11.830	*14.520	9.260	*11.370	6.780	9.280	5.580	8,68
	lb					*27.360	*27.360	*43.360	26.080	*32.010	20.410	*25.070	14.950	20.460	12.300	(28,5)
-3,0 m (-9,8 ft)	kg	*15.020	*15.020	*20.150	*20.150	*18.480	11.970	*13.910	9.310	*10.750	6.850			*10.070	6.460	7,85
	lb	*33.110	*33.110	*44.420	*44.420	*40.740	26.390	*30.670	20.530	*23.700	15.100			*22.200	14.240	(25,7)
-4,5 m (-14,8 ft)	kg					*21.800	*21.800	*15.950	12.340	*11.940	9.590			*10.520	8.480	6,57
	lb					*48.060	*48.060	*35.160	27.210	*26.320	21.140			*23.190	18.700	(21,6)

6,5 m (21' 4")-Ausleger, 3,9 m (12' 10")-Löffelstiel mit 600 mm (24")-Dreisteg-Bodenplatte.

Hubpunkthöhe m (ft)	Hebepunktradius												Bei max. Reichweite					
	1,5 m (4,9 ft)		3,0 m (9,8 ft)		4,5 m (14,8 ft)		6,0 m (19,7 ft)		7,5 m (24,6 ft)		9,0 m (29,5 ft)		Löffelinhalt	Reichweite				
															m (ft)			
9,0 m (29,5 ft)	kg													*5.580	*5.580	7,43		
	lb													*12.300	*12.300	(24,4)		
7,5 m (24,6 ft)	kg									*6.800	*6.800			*5.240	*5.240	8,59		
	lb									*14.990	*14.990			*11.550	*11.550	(28,2)		
6,0 m (19,7 ft)	kg									*7.180	*7.180	*6.500	6.030	*5.130	*5.130	9,36		
	lb									*15.830	*15.830	*14.330	13.290	*11.310	*11.310	(30,7)		
4,5 m (14,8 ft)	kg									*8.930	*8.930	*7.990	7.950	*7.510	5.900	9,85		
	lb									*19.690	*19.690	*17.610	17.530	*16.560	13.010	(32,3)		
3,0 m (9,8 ft)	kg					*14.540	*14.540	*10.830	10.620	*9.040	7.580	*8.060	5.700	*5.420	4.720	10,08		
	lb					*32.060	*32.060	*23.880	23.410	*19.930	16.710	*17.770	12.570	*11.950	10.410	(33,1)		
1,5 m (4,9 ft)	kg					*17.770	15.140	*12.620	9.970	*10.080	7.230	*8.650	5.500	*5.810	4.600	10,09		
	lb					*39.180	33.380	*27.820	21.980	*22.220	15.940	*19.070	12.130	*12.810	10.140	(33,1)		
Bodenlinie	kg					*7.060	*7.060	*19.500	14.470	*13.900	9.520	*10.910	6.950	8.860	5.350	*6.450	4.670	9,87
	lb					*15.560	*15.560	*42.990	31.900	*30.640	20.990	*24.050	15.320	19.530	11.790	*14.220	10.300	(32,4)
-1,5 m (-4,9 ft)	kg	*7.760	*7.760	*11.450	*11.450	*19.920	14.240	*14.490	9.290	*11.330	6.790	8.770	5.270	*7.490	4.970	9,39		
	lb	*17.110	*17.110	*25.240	*25.240	*43.920	31.390	*31.940	20.480	*24.980	14.970	19.330	11.620	*16.510	10.960	(30,8)		
-3,0 m (-9,8 ft)	kg	*12.390	*12.390	*16.990	*16.990	*19.280	14.280	*14.310	9.250	*11.160	6.760			*9.290	5.610	8,63		
	lb	*27.320	*27.320	*37.460	*37.460	*42.510	31.480	*31.550	20.390	*24.600	14.900			*20.480	12.370	(28,3)		
-4,5 m (-14,8 ft)	kg	*17.960	*17.960	*24.770	*24.770	*17.460	14.540	*13.090	9.410					*9.810	6.940	7,50		
	lb	*39.590	*39.590	*54.610	*54.610	*38.490	32.060	*28.860	20.750					*21.630	15.300	(24,6)		
-6,0 m (-19,7 ft)	kg					*18.940	*18.940	*13.630						*10.220	*10.220	5,76		
	lb					*41.760	*41.760	*30.050						*22.530	*22.530	(18,9)		











1. Hubleistung basiert auf ISO 10567.
2. Die Hublast der HX-Baureihe darf auf festem, ebenem Untergrund maximal 75 % der Kipplast der Maschine bzw. 87 % der gesamten hydraulischen Hubkraft betragen.
3. Der Hebepunkt ist der Befestigungsbolzen der Löffelschwenkfunktion am Löffelstiel (ohne Löffelmasse).
4. (*) Gibt die Lastbegrenzung durch die hydraulische Hubkraft an.

HUBLEISTUNG













 Über Front
  Seitlich oder 360 Grad

HX380A NL

6,5 m (21' 4")-Ausleger, 2,5 m (8' 2")-Löffelstiel mit 600 mm (24")-Dreisteg-Bodenplatte.

Hubpunkthöhe m (ft)	Laderadius								Bei max. Reichweite		
	3,0 m (9,8 ft)		4,5 m (14,8 ft)		6,0 m (19,7 ft)		7,5 m (24,6 ft)		Löffelinhalt		Reichweite
											m (ft)
7,5 m (24,6 ft)	kg								*8.970	7.470	7,16
	lb								*19.780	16.470	(23,5)
6,0 m (19,7 ft)	kg				*9.570	*9.570	*8.920	6.860	*8.920	6.020	8,08
	lb				*21.100	*21.100	*19.670	15.120	*19.670	13.270	(26,5)
4,5 m (14,8 ft)	kg		*14.460	14.130	*11.020	9.290	*9.500	6.630	*9.030	5.260	8,64
	lb		*31.880	31.150	*24.290	20.480	*20.940	14.620	*19.910	11.600	(28,3)
3,0 m (9,8 ft)	kg				*12.690	8.690	*10.330	6.340	9.190	4.880	8,91
	lb				*27.980	19.160	*22.770	13.980	20.260	10.760	(29,2)
1,5 m (4,9 ft)	kg				*14.020	8.240	*11.090	6.080	9.050	4.760	8,91
	lb				*30.910	18.170	*24.450	13.400	19.950	10.490	(29,2)
Bodenlinie	kg		*14.720	12.010	*14.660	8.000	*11.510	5.920	9.370	4.890	8,66
	lb		*32.450	26.480	*32.320	17.640	*25.380	13.050	20.660	10.780	(28,4)
-1,5 m (-4,9 ft)	kg		*19.240	12.070	*14.510	7.960	*11.360	5.900	*10.230	5.350	8,12
	lb		*42.420	26.610	*31.990	17.550	*25.040	13.010	*22.550	11.790	(26,6)
-3,0 m (-9,8 ft)	kg	*22.870	*22.870	*17.520	12.300	*13.390	8.090		*10.550	6.370	7,22
	lb	*50.420	*50.420	*38.620	27.120	*29.520	17.840		*23.260	14.040	(23,7)
-4,5 m (-14,8 ft)	kg		*14.070	12.770					*10.500	8.930	5,80
	lb		*31.020	28.150					*23.150	19.690	(19,0)

6,5 m (21' 4")-Ausleger, 3,2 m (10' 6")-Löffelstiel mit 600 mm (24")-Dreisteg-Bodenplatte.

Hubpunkthöhe m (ft)	Hebepunktradius										Bei max. Reichweite			
	1,5 m (4,9 ft)		3,0 m (9,8 ft)		4,5 m (14,8 ft)		6,0 m (19,7 ft)		7,5 m (24,6 ft)		9,0 m (29,5 ft)		Löffelinhalt	Reichweite
													m (ft)	
7,5 m (24,6 ft)	kg							*7.790	7.100			*7.050	6.610	7,80
	lb							*17.170	15.650			*15.540	14.570	(25,6)
6,0 m (19,7 ft)	kg							*8.000	6.990			*6.910	5.440	8,64
	lb							*17.640	15.410			*15.230	11.990	(28,4)
4,5 m (14,8 ft)	kg			*12.530	*12.530	*9.960	9.490	*8.720	6.720	*8.150	4.960	*7.020	4.800	9,17
	lb			*27.620	*27.620	*21.960	20.920	*19.220	14.820	*17.970	10.930	*15.480	10.580	(30,1)
3,0 m (9,8 ft)	kg			*16.270	13.240	*11.750	8.830	*9.660	6.380	*8.570	4.810	*7.360	4.450	9,42
	lb			*35.870	29.190	*25.900	19.470	*21.300	14.070	*18.890	10.600	*16.230	9.810	(30,9)
1,5 m (4,9 ft)	kg			*17.950	12.270	*13.320	8.290	*10.570	6.070	8.890	4.650	*7.970	4.330	9,43
	lb			*39.570	27.050	*29.370	18.280	*23.300	13.380	19.600	10.250	*17.570	9.550	(30,9)
Bodenlinie	kg			*18.930	11.880	*14.290	7.950	*11.200	5.850	8.760	4.540	8.510	4.410	9,19
	lb			*41.730	26.190	*31.500	17.530	*24.690	12.900	19.310	10.010	18.760	9.720	(30,1)
-1,5 m (-4,9 ft)	kg		*12.410	*12.410	*19.670	11.830	*14.520	7.810	*11.370	5.760		9.210	4.740	8,68
	lb		*27.360	*27.360	*43.360	26.080	*32.010	17.220	*25.070	12.700		20.300	10.450	(28,5)
-3,0 m (-9,8 ft)	kg	*15.020	*15.020	*20.150	*20.150	*18.480	11.970	*13.910	7.860	*10.750	5.820	*10.070	5.500	7,85
	lb	*33.110	*33.110	*44.420	*44.420	*40.740	26.390	*30.670	17.330	*23.700	12.830	*22.200	12.130	(25,7)
-4,5 m (-14,8 ft)	kg		*21.800	*21.800	*15.950	12.340	*11.940	8.140				*10.520	7.220	6,57
	lb		*48.060	*48.060	*35.160	27.210	*26.320	17.950				*23.190	15.920	(21,6)

- Hubleistung basiert auf ISO 10567.
- Die Hublast der HX-Baureihe darf auf festem, ebenem Untergrund maximal 75 % der Kippplast der Maschine bzw. 87 % der gesamten hydraulischen Hubkraft betragen.
- Der Hebepunkt ist der Befestigungsbolzen der Löffelschwenkfunktion am Löffelstiel (ohne Löffelmasse).
- (*) Gibt die Lastbegrenzung durch die hydraulische Hubkraft an.

HUBLEISTUNG

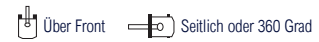

HX380A NL

6,5 m (21' 4")-Ausleger, 3,9 m (12' 10")-Löffelstiel mit 600 mm (24")-Dreisteg-Bodenplatte.

Hubpunkthöhe m (ft)	Hebepunktradius												Bei max. Reichweite				
	1,5 m (4,9 ft)		3,0 m (9,8 ft)		4,5 m (14,8 ft)		6,0 m (19,7 ft)		7,5 m (24,6 ft)		9,0 m (29,5 ft)		Löffelinhalt		Reichweite		
															m (ft)		
9,0 m (29,5 ft)	kg													*5.580	*5.580	7,43	
	lb													*12.300	*12.300	(24,4)	
7,5 m (24,6 ft)	kg								*6.800	*6.800					*5.240	*5.240	8,59
	lb								*14.990	*14.990					*11.550	*11.550	(28,2)
6,0 m (19,7 ft)	kg								*7.180	*7.180	*6.500	5,220			*5.130	4,830	9,36
	lb								*15.830	*15.830	*14.330	11,510			*11.310	10,650	(30,7)
4,5 m (14,8 ft)	kg							*8.930	*8.930	*7.990	6,890	*7.510	5,090	*5.200	4,320	9,85	
	lb							*19.690	*19.690	*17.610	15,190	*16.560	11,220	*11.460	9,520	(32,3)	
3,0 m (9,8 ft)	kg				*14.540	13,890	*10.830	9,120	*9.040	6,540	*8.060	4,900	*5.420	4,030	10,08		
	lb				*32.060	30,620	*23.880	20,110	*19.930	14,420	*17.770	10,800	*11.950	8,880	(33,1)		
1,5 m (4,9 ft)	kg				*17.770	12,700	*12.620	8,500	*10.080	6,190	*8.650	4,710	*5.810	3,920	10,09		
	lb				*39.180	28,000	*27.820	18,740	*22.220	13,650	*19.070	10,380	*12.810	8,640	(33,1)		
Bodenlinie	kg				*7.060	*7.060	*19.500	12,070	*13.900	8,070	*10.910	5,920	8,780	4,550	*6.450	3,970	9,87
	lb				*15.560	*15.560	*42.990	26,610	*30.640	17,790	*24.050	13,050	19,360	10,030	*14.220	8,750	(32,4)
-1,5 m (-4,9 ft)	kg	*7.760	*7.760	*11.450	*11.450	*19.920	11,850	*14.490	7,850	*11.330	5,760	8,700	4,480	*7.490	4,220	9,39	
	lb	*17.110	*17.110	*25.240	*25.240	*43.920	26,120	*31.940	17,310	*24.980	12,700	19,180	9,880	*16.510	9,300	(30,8)	
-3,0 m (-9,8 ft)	kg	*12.390	*12.390	*16.990	*16.990	*19.280	11,880	*14.310	7,810	*11.160	5,740			9,270	4,770	8,63	
	lb	*27.320	*27.320	*37.460	*37.460	*42.510	26,190	*31.550	17,220	*24.600	12,650			20,440	10,520	(28,3)	
-4,5 m (-14,8 ft)	kg	*17.960	*17.960	*24.770	23,970	*17.460	12,130	*13.090	7,960					*9.810	5,910	7,50	
	lb	*39.590	*39.590	*54.610	52,840	*38.490	26,740	*28.860	17,550					*21.630	13,030	(24,6)	
-6,0 m (-19,7 ft)	kg				*18.940	*18.940	*13.630	12,670						*10.220	8,900	5,76	
	lb				*41.760	*41.760	*30.050	27,930						*22.530	19,620	(18,9)	

6,5 m (21' 4")-Ausleger, 3,9 m (12' 10")-Löffelstiel mit 600 mm (24")-Dreisteg-Bodenplatte.

Hubpunkthöhe m (ft)	Hebepunktradius								Bei max. Reichweite			
	3,0 m (9,8 ft)		4,5 m (14,8 ft)		6,0 m (19,7 ft)		7,5 m (24,6 ft)		Löffelinhalt		Reichweite	
											m (ft)	
7,5 m (24,6 ft)	kg					*9.240	*9.240			*9.470	8,350	6,71
	lb					*20.370	*20.370			*20.880	18,410	(22,0)
6,0 m (19,7 ft)	kg					*9.720	*9.720	*9.360	6,890	*9.400	6,590	7,69
	lb					*21.430	*21.430	*20.640	15,190	*20.720	14,530	(25,2)
4,5 m (14,8 ft)	kg			*14.000	*14.000	*11.060	9,460	*9.770	6,720	*9.530	5,710	8,27
	lb			*30.860	*30.860	*24.380	20,860	*21.540	14,820	*21.010	12,590	(27,1)
3,0 m (9,8 ft)	kg					*12.720	8,900	*10.540	6,460	*9.770	5,280	8,55
	lb					*28.040	19,620	*23.240	14,240	*21.540	11,640	(28,1)
1,5 m (4,9 ft)	kg					*14.120	8,450	*11.290	6,220	9,720	5,150	8,56
	lb					*31.130	18,630	*24.890	13,710	21,430	11,350	(28,1)
Bodenlinie	kg			*20.360	12,280	*14.840	8,200	*11.690	6,070	10,100	5,310	8,29
	lb			*44.890	27,070	*32.720	18,080	*25.770	13,380	22,270	11,710	(27,2)
-1,5 m (-4,9 ft)	kg	*14.540	*14.540	*19.660	12,310	*14.710	8,150	*11.390	6,060	*10.910	5,850	7,72
	lb	*32.060	*32.060	*43.340	27,140	*32.430	17,970	*25.110	13,360	*24.050	12,900	(25,3)
-3,0 m (-9,8 ft)	kg	*24.010	*24.010	*17.760	12,540	*13.350	8,300			*11.280	7,110	6,77
	lb	*52.930	*52.930	*39.150	27,650	*29.430	18,300			*24.870	15,670	(22,2)
-4,5 m (-14,8 ft)	kg				*13.520	13,080				*11.150	10,580	5,23
	lb				*29.810	28,840				*24.580	23,320	(17,2)

- Hubleistung basiert auf ISO 10567.
- Die Hublast der HX-Baureihe darf auf festem, ebenem Untergrund maximal 75 % der Kipplast der Maschine bzw. 87 % der gesamten hydraulischen Hubkraft betragen.
- Der Hebepunkt ist der Befestigungsbolzen der Löffelschwenkfunktion am Löffelstiel (ohne Löffelmasse).
- (*) Gibt die Lastbegrenzung durch die hydraulische Hubkraft an.

STANDARD-/OPTIONALE AUSSTATTUNG

MOTOR	STD.
Cummins L9-Motor	•
HYDRAULIKSYSTEM	STD.
UNABHÄNGIGE ELEKTRONISCHE PUMPENSTEUERUNG	
3 Power-Modi, 2 Arbeitsmodi, Benutzermodus	•
Variable Leistungssteuerung	•
Pumpenfördermengenregelung	•
Fördermengenregelung für Anbaugerät-Modus	•
Leerlaufautomatik	•
Automatische Motorabschaltung	•
Elektronische Gebläsesteuerung	•
KABINE UND INNENRAUM	STD.
KABINE NACH ISO-NORM	
Obenrunder Frontscheibenwischer	•
Radio / USB-Player	•
Mobiltelefon-Freisprecheinrichtung mit USB	•
12-V-Steckdose (24-12 VDC-Wandler)	•
Elektrische Hupe	•
Allwetter-Stahlkabine mit 360°-Rundumsicht	•
Sicherheitsglasscheiben	•
Einklappbare Frontscheibe	•
Schiebeglasfenster (links)	•
Verschließbare Tür	•
Wärmhalte- und Kühlbox	•
Staufach	•
Aschenbecher	•
Transparente Kabinendachabdeckung	•
Sonnenblende	•
Tür- und Kabinenschlösser, ein Standardschlüssel	•
Vorsteuerdruckunterstützter Joystick	•
Höhenverstellbares Konsolensystem	•
Smart Key mit Start-/Stopp-Knopf	•
AUTOMATISCHE KLIMAREGELUNG	
Klimaanlage & Heizung	•
Entfroster	•
Starthilfe (Ansaugluftvorwärmung) bei Kaltwetter	•
ZENTRALE ÜBERWACHUNG	
8"-LCD-Display	•
Motordrehzahlmesser oder Tageskilometerzähler/Beschleunigung	•
Motorkühlmitteltemperaturanzeige	•
Automatische Power Boost-Funktion	•
Langsam- /Schnellfahrstufe	•
Automatischer Leerlauf	•
Überlastungswarntvorrichtung	•
Vernetzte Motordiagnose	•
Luffilterüberwachung	•
ECO-Anzeigen	•
Kraftstoffstandanzeige	•
Messgerät DEF-Füllstand	•
Hyd. Öltemperaturanzeige	•
Kraftstoffvorwärmer	•
Uhr	•
Kabinenbeleuchtung (Halogen oder LED)	•
Regenschutz Kabinenfrontscheibe	•
SITZ	
Verstellbarer, mechanisch gefederter Sitz mit Heizung	•
Verstellbarer, luftgefederter Sitz mit Heizung	•
KABINEN-FOPS/FOG (ISO/DIS 10262) STUFE 2	
FOPS (Schutzvorrichtung gegen herabfallende Gegenstände) · ISO 3449 Stufe 2	•
FOG (Falling Object Guard / Schutz vor herabfallenden Gegenständen)	•
KABINEN-ROPS (ISO 12117-2)	
ROPS (Überrollschutz)	•
SICHERHEIT	STD.
Batterie Hauptschalter	•
Rückfahrkamera	•
AAVM (Erweiterte Rundumsichtüberwachung)	•
4 Ausleger- und 2 Frontscheinwerfer	•
Fahralarm	•
Heckscheinwerfer (Halogen oder LED)	•
Rundumleuchte (Halogen oder LED)	•
Automatische Schwenkbrmsse	•
Auslegerhaltesystem	•
Löffelstielhaltesystem	•
Sicherheitsventil für Auslegerzylinder mit Überlastwarneinrichtung	•
Sicherheitsventil für Löffelstielzylinder	•
Schwenksperrsystem	•
Drei Außenspiegel	•

SONSTIGES	STD.
AUSLEGER	
6,15 m; 20' 2"	
6,5 m; 21' 4"	•
LÖFFELSTIELE	
2,5 m; 8' 2"	
3,2 m; 10' 6"	•
3,9 m; 12' 10"	
Für Reinigung abnehmbares Kühler-Staubnetz	•
Abnehmbarer Speicherbehälter	•
Kraftstoffvorfilter mit Wasserabscheider	•
Kraftstoffvorwärmer	•
Eigendiagnosesystem	•
Hi MATE (Farmmanagementsystem)	•
Batterien (2 × 12 V × 160 Ah)	•
Kraftstofffeinfüllpumpe mit automatischer Stopp-Funktion (50 l/min)	•
Einfach wirkender Leitungssatz (Hydraulikhammer usw.)	
Doppelt wirkender Leitungssatz (Greifer usw.)	•
Rotationsleitungssatz	
Schnellwechslerleitung	
Schnellkupplung	
Engcon Tiltrotator	
Auslegerschwimmstellung	
Einpedal-Geradeausfahrt	
Akkumulator für Absenken Arbeitsgeräte	•
Bedienschema-Umschaltventil (2 Muster)	
Feinsteuerungssystem für Schwenken	
Werkzeugsatz	
UNTERWAGEN	STD.
Verstärkte Abdeckplatten Unterrahmen	•
Normale Abdeckplatten Unterrahmen	
BODENPLATTEN	
Dreisteg-Bodenplatten (600 mm, 24")	•
Dreisteg-Bodenplatte (700 mm, 28")	
Dreisteg-Bodenplatte (800 mm, 32")	
Dreisteg-Bodenplatte (900 mm, 36")	
Doppelsteg-Bodenplatte (600 mm, 24")	
Kettenlaufwerksführung, je 2	•
Vollständige Laufwerksführung	

* Die Serien- und Sonderausstattung kann variieren. Weitere Informationen erhalten Sie bei Ihrem Hyundai-Händler. Variationen der Maschine aufgrund internationaler Standards sind möglich.

* Auf den Fotos können in Ihrer Region nicht erhältliche Anbaugeräte und Sonderausrüstung abgebildet sein.

* Änderungen an Materialien und technischen Daten vorbehalten.

* Alle Maße in angloamerikanischen Maßeinheiten sind auf das nächste volle Pfund oder Zoll gerundet.



Die technischen Daten und das Design können ohne vorherige Ankündigung geändert werden. Abbildungen von Produkten von Hyundai Construction Equipment Europe können Sonderausüstung zeigen.

Hyundai Construction Equipment Europe nv,
Hyundailaan 4, 3980 Tessenderlo, Belgien.
Tel.: (32) 14-56-2200 Fax: (32) 14-59-3405

DE - 2020.06 Rev 1

**Möchten Sie den Hyundai-Effekt erleben?
Wenden Sie sich an Ihren Hyundai-Händler.
hyundai-ce.eu/en/dealer-locator**

HYUNDAI
CONSTRUCTION EQUIPMENT

