

ART 280

HYDROSTATISCHE GUMMIRADWALZE
EU Stage IIIA / US EPA Tier 3

EINFACHE GEWICHTSANGLEICHUNG

Dank der neuen Ballastierung und des Air-on-the-Run-Systems kann der Bediener die zwei wichtigsten Verdichtungsfaktoren – das Maschinengewicht und den Reifendruck – bequem kontrollieren und anpassen. Mit dem modularen, leicht zu befüllenden Ballastsystem lässt sich das Gewicht der Maschine mit Hilfe eines Gabelstaplers innerhalb kürzester Zeit von 9 auf bis zu 28 Tonnen erhöhen. Die neue Kabine mit reduziertem Lärmpegel steigert den Fahrkomfort und bietet noch mehr Sicherheit. Die nochmals verbesserte Wartungsfreundlichkeit lässt Bediener produktiv arbeiten und senkt die Wartungskosten auf ein Minimum. Die Walze ist mit einem Deutz-Motor der Klasse EU Stage IIIA / US EPA Tier 3 und Schalldämpfer ausgestattet.

EINSATZBEREICHE

- Verdichten auf mittelgroßen und großen Baustellen
- Straßenbau (Ortschafts- und Stadtstraßen, Autobahnen, Flughäfen)
- Hochbau (Wohnungs- und Industriebau, Gewerbebezonen)

PRODUKTIVITÄT

Ballastierungssystem

Einzigartiges Ballastierungssystem gewährleistet einen breiten Gewichtsbereich von 9 bis 28 Tonnen

Air-On-Run-System

Mit dem zentralen Air-On-Run Reifendrucksystem kann der Reifendruck kontinuierlich überwacht und den Bedingungen angepasst werden

Isostatische Pendelvorderachse

Bessere Traktion garantiert beste Qualität und steigert die Effizienz

ERGONOMIE

Ausführung der Kabine

Geräumige Kabine mit geringem Lärmpegel und um 170° drehbarem Sitz für optimalen Bedienerkomfort

Multifunktionsanzeige im Lenkrad integriert

Im Lenkrad integrierte Multifunktionsanzeige für beste Maschinenkontrolle und -übersicht, ideal auch für unerfahrenere Bediener

Rundumsicht

Hervorragende Rundumsicht auf die ganze Maschine für erhöhte Sicherheit auf der Baustelle

SERVICEFREUNDLICHKEIT

Geräumige Serviceplattformen

Guter Zugang zu allen Servicepunkten

Wartungsfreie Komponenten

Geringes Risiko von Maschinenschäden

Benutzerfreundliche Wartung

Einfache und effiziente tägliche Wartung

MAXIMALE EMPFOHLENE VERDICHTUNGSDICKE UNTER OPTIMALEN ARBEITSBEDINGUNGEN

	Sand / Schotter	Mischböden	Schwemmböden	Lehm	Stabilisierung	Asphalt
ART 280	280 mm	240 mm	180 mm	150 mm	180 mm	140 mm

AMMANN

TECHNISCHE ANGABEN
 ART 280 HYDROSTATISCHE GUMMIRADWALZE
 EU Stage IIIA / US EPA Tier 3

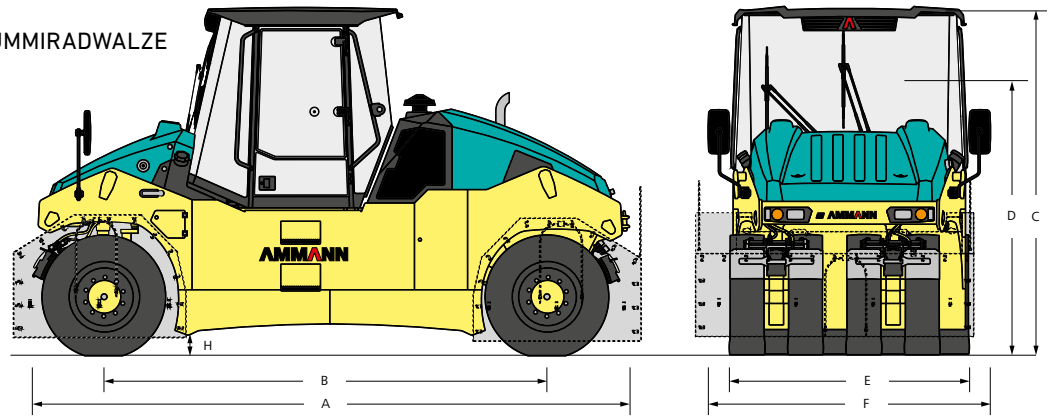

MASSE

A	MASCHINENLÄNGE	5040 mm
A	MASCHINENLÄNGE (THERMISCHE SCHÜRZEN)	5440 mm
B	RADSTAND	3800 mm
C	MASCHINENHÖHE	3000 mm
D	MASCHINENHÖHE (ROPS ENTFERNT)	-
E	BANDAGENBREITE	2040 mm
F	MASCHINENBREITE	2420 mm
F	MASCHINENBREITE (THERMISCHE SCHÜRZEN)	2440 mm
H	BODENFREIHEIT	180 mm

GEWICHT UND FAHREIGENSCHAFTEN

BETRIEBSGEWICHT	9700 kg
HÖCHSTGEWICHT	28 000 kg
MAXIMALE TRANSPORTGESCHWINDIGKEIT	19 km/h
STEIGFÄHIGKEIT	30%
INNERER WENDESPURRADIUS NACH LINKS	5080 mm
INNERER WENDESPURRADIUS NACH RECHTS	5150 mm
ANZAHL DER VORDERRÄDER	4
ANZAHL DER HINTERRÄDER	4
REIFENABMESSUNGEN	11.00 × 20"

DIVERSES

BETRIEBSBREMSEN	Hydrostatisch
PARKBREMSEN	Mit mechanischer Bremsscheibe
NOTBREMSEN	Mit mechanischer Bremsscheibe
ANTRIEB	Hydrostatische
ANZAHL DER ANTRIEBSRÄDER	4
PENDELWINKEL	3°
LENKWINKEL	32°
BERIESELUNG	Druckanlage
KRAFTSTOFFTANKVOLUMEN	250 l
WASSER FÜR REIFENBERIESELUNG	400 l
SPANNUNG	24 V

MOTOR

HERSTELLER	Deutz TCD3.6
LEISTUNG NACH ISO 14396	100 kW (134 HP)
MAXIMALES DREHMOMENT	500/1600 Nm/rpm
DER MOTOR IST KONFORM MIT DEN EMISSIONSVORSCHRIFTEN	EU Stage IIIA / US EPA Tier 3
ZYLINDERANZAHL	4
MOTORKÜHLSYSTEM	Flüssigkeitsgekühlt



STANDARD

- CE-Konformitätsbausatz
- Offene Maschinenführerplattform mit Geländer und Vandalismusschutz
- Fahrersitz und Lenkrad mit integriertem und intuitiv zu bedienendem Multifunktionsdisplay
- 4 + 4 glatte Diagonalreifen 18 PR
- Das Air-On-Run Reifendrucksystem
- Isostatische Pendelvorderachse
- Hinterachse mit hydrostatischem Antrieb
- Arbeitsscheinwerfer

SONDERAUSSTATTUNG

- Heizbare und belüftete Kabine
- Klimaanlage für die Ausführung mit Kabine
- Optionaler Wasserballast (1.8 t)
- Zusatzballast bis zu 28 t
- Thermoschürzen
- Kantenschneider
- Radialreifen

Zusätzliche Informationen zu unseren Produkten und Dienstleistungen finden Sie unter: www.ammann.com
 Änderungen der Werkstoffe und technischen Daten können ohne vorherige Ankündigung geändert werden.
 MSS-2272-01-DE | © Ammann Group

