

A photograph of a construction worker in a high-visibility yellow jacket and white hard hat operating an Ammann ARX 20 tandem roller. The machine is yellow and black with the Ammann logo on the side. The background is a blurred outdoor construction site.

# ARX 20

LEICHTE TANDEMVIBRATIONSWALZE  
EU Stage V

## LEICHTE KNICKGELENKWALZE

Die Ammann ARX 20 Tandemwalze ist eine leichte Knickgelenkwalze, die durch Doppelantrieb und Doppelvibrationssystem optimale Verdichtungsergebnisse gewährleistet. Die Walze arbeitet knapp an Bordsteinen und anderen Hindernissen und vermeidet somit den Bedarf an speziellen Verfahren für Verdichtungskanten. Die ARX 20 wurde aus hochwertigen Komponenten mit langer Lebensdauer hergestellt, somit werden Betriebskosten während der gesamten Lebenszeit der Maschine gespart. Sie ist zuverlässig, wirtschaftlich, sicher und Kraftstoff sparend.

## PRODUKTIVITÄT

### Elektronischer Schalthebel

Die innovative Antriebssteuerung ermöglicht sanfte Starts und Stopps während des Betriebs.

### Knick- Pendelgelenk

Hervorragende Wendigkeit und konstanter Kontakt mit der Oberfläche sind Schlüsselfaktoren für eine qualitativ hochwertige Verdichtung.

### Berieselung

Mehrstufiges Filtersystem mit großem Wassertank für lange Arbeitsintervalle.

## ERGONOMIE

### Bedienplattform

Geräumige Plattform mit komfortablem Fahrersitz.

### Einfache & bequeme Bedienkontrolle

Instrumententafel mit übersichtlichem Display und intuitiver Maschinensteuerung.

### Optimale Sicht für den Fahrer

Perfekte Rundumsicht für maximale Sicherheit auf der Baustelle.

## EINSATZBEREICHE

- Kleine und mittelgroße Baustellen
- Stadtstraßen
- Strandpromenaden
- Renovierungsarbeiten im Stadtzentrum

## WARTUNGSFREUNDLICHKEIT

### Tägliche Inspektion ohne Werkzeuge

Rasche und einfache tägliche Inspektion.

### Wartungsfreie Teile

Sie reduzieren den Zeitaufwand für die Maschinenwartung und vermeiden Schäden an Komponenten.

### Wartungsstellen

Die Servicestellen für die regelmäßige Wartung sind schnell und einfach zugänglich.

**AMMANN**

TECHNISCHE ANGABEN  
LEICHTE TANDEMVIBRATIONSWALZE ARX 20  
EU Stage V

## MASSE

A	MASCHINENLÄNGE	2017 mm
B	RADSTAND	1440 mm
C	MASCHINENHÖHE	2402 mm
D	MASCHINENHÖHE (ROPS ABGEKLAPPT)	1731 mm
E	BANDAGENBREITE	1000 mm
F	ARBEITSBREITE IM VERSATZ	1050 mm
G	MASCHINENLÄNGE (ROPS ABGEKLAPPT)	2222 mm
H	BODENFREIHEIT	228 mm
H1	SEITENABSTAN	370 mm
I	BANDAGENDURCHMESSER	577 mm
J	BANDAGENMANTELDICKE	13 mm
K	MASCHINENBREITE (GESAMT)	1054 mm

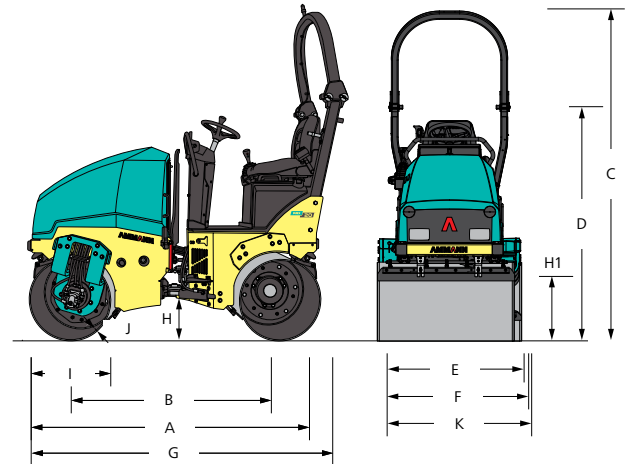

## GEWICHT UND BETRIEBSEIGENSCHAFTEN

BETRIEBSGEWICHT CECE	1570 kg
BETRIEBSGEWICHT MAX.	1700 kg
STATISCHE LINEARLAST	7.9 kg/cm
WENDERADIUS INNEN	2075 mm
LENKWINKEL / PENDELUNG	31/5 ±°
BANDAGENVERSATZ	50 mm

## VERDICHUNGSLEISTUNG

AMPLITUDE I	0.45 mm
AMPLITUDE II	0.45 mm
FREQUENZ I	58 Hz
FREQUENZ II	66 Hz
ZENTRIFUGALKRAFT	24 kN

## MOTOR

MOTORTYP	YANMAR 3TNV76
EMISSIONSSTUFE	EU Stage V
LEISTUNG NACH ISO 3046	15.1 kW / 20.2 HP
ZYLINDERANZAHL / HUBRAUM	3 Zylinder / 1116 / ccm
1. / 2. ARBEITSGESCHWINDIGKEIT	2100 / 2400 rpm
FAHRGESCHWINDIGKEIT KM/H	8 km/h
STEIGFÄHIGKEIT MIT/OHNE VIBRATION	30 % / 40 %

## DIVERSES

BATTERIESPANNUNG / AMPERESTUNDEN	12/77 V/Ah
WASSERTANK	110 l
HYDRAULIKTANK	16 l
DIESELTANK	26 l

### STANDARD

- Vibration und Antrieb vorne und hinten
- Intervallgeschaltete Druckimpulsberieselungsanlage
- 2 Arbeitsfrequenzen
- Bedienungssystem mit Nothalt
- Ammann Vibrationssteuerung
- Zentrale Hebeöse
- Hydraulische Prüfanschlüsse
- On-Bord Diagnosesystem
- Anfahrerschutz aus Hartgummi vorne/hinten
- ATC - Ammann Traction Control

### SONDERAUSSTATTUNG

- CE Satz mit ROPS Klappkonstruktion und Arbeitsscheinwerfern
- Beleuchtung für Straßenfahrt
- Infrarot-Thermometer
- Rückfahrhupe
- Batterietrennschalter
- Zusatzscheinwerfer (an ROPS angebaut)
- Rundumleuchte
- Zweiter Fahrhebel, links
- Armlehnen
- Kantenschneider mit Multifunktionshebel
- Biologisch abbaubares Hydrauliköl
- Bandagen in einer Linie
- Farbblackierung nach Wunsch
- Wetterschutzdach
- Servicelink